



## CARACTERÍSTICAS FÍSICAS:

- LLAVE FABRICADA INTERIORMENTE EN BRONCE Y EXTERIOR TERMINADO CROMADO CON SENSOR DE MOVIMIENTO
- PARA MONTAR EN LAVABO CON ORIFICIO DE FORMA RECTANGULAR DE 4 X 22.5 X 2.5 CM (FRENTE, ALTURA Y DIÁMETRO)
- INCLUYE LLAVE DE SENSOR, CAJA DE CONTROL CON MANGUERA PLÁSTICA PARA AGUA Y CABLE DE CONEXIÓN DE 75 CM DE LARGO



## CARACTERÍSTICAS TÉCNICAS:

- MEDIDAS DEL EMPAQUE: 32.2 X 24.4 X 13 CM
- OPERA POR MEDIO DE BATERÍAS (DC) Y/O CORRIENTE A 120V (AC) (ENCHUFE CON TIERRA FÍSICA)
- PRESIÓN DE OPERACIÓN: 7 A 150 PSI (0.5 A 10.5 KG/CM<sup>2</sup>)
- TEMPERATURA DE TRABAJO: 2 A 70°C (35 A 159°F)
- PESO BRUTO DE 1.6 KG
- PESO NETO DE 1.3 KG



## FUNCIONES Y USOS:

- SU SENSOR DE MOVIMIENTO ESTÁ DISEÑADO PARA EL AHORRO DE AGUA DE MANERA SIGNIFICATIVA CUIDANDO DE TU ENTORNO
- DURABILIDAD Y RESISTENCIA SUPERIOR GRACIAS A SU FABRICADO EN BRONCE Y ACABADOS CROMADOS
- FUNCIONAMIENTO VERSÁTIL QUE TE PERMITE UTILIZAR BATERÍAS O CONECTARLA A LA CORRIENTE ELÉCTRICA

## LLAVE ELECTRÓNICA CON SENSOR PARA LAVABO MODELO AT-6155AB



## MEDIDAS

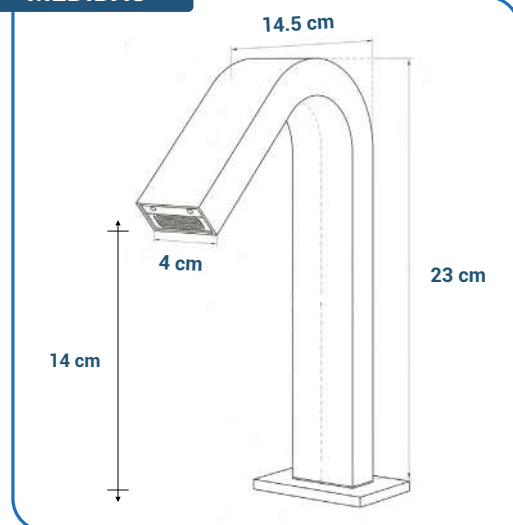

**"AGUA AL INSTANTE EN UN SOLO MOVIMIENTO"**



PÁGINA WEB