

LLAVE ELECTRÓNICA CON SENSOR PARA LAVABO
MODELO AT-6159AB



CARACTERÍSTICAS FÍSICAS:

- LLAVE FABRICADA EN BRONCE Y TERMINADO CROMADO CON SENSOR DE MOVIMIENTO CON TUBO DE ENTRADA DE LATÓN
- PARA MONTAR EN LAVABO CON ORIFICIO DE FORMA CUADRADA DE 29.5 CM (ALTURA) X 10 CM (BRAZO)
- INCLUYE: LLAVE ELECTRÓNICA, MANGUERA FLEXIBLE DE 75 CM, CAJA DE CONTROL CON ENCHUFE A TIERRA Y CABLE DE CONEXIÓN ELÉCTRICA A SENSOR DE 50 CM



CARACTERÍSTICAS TÉCNICAS:

- MEDIDAS DEL EMPAQUE: 41.2 X 20 X 9 CM
- OPERA POR MEDIO DE BATERÍAS (DC) Y/O CORRIENTE A 120V (AC)
- PRESIÓN DE OPERACIÓN: 7 A 150 PSI (0.5 A 10.5 KG/CM²)
- TEMPERATURA DE TRABAJO: 2 A 70°C (35 A 159°F)
- PESO BRUTO DE 3.7 KG
- PESO NETO DE 3.4 KG



FUNCIONES Y USOS:

- SU SENSOR DE MOVIMIENTO ESTÁ DISEÑADO PARA EL AHORRO DE AGUA DE MANERA SIGNIFICATIVA CUIDANDO DE TU ENTORNO
- DURABILIDAD Y RESISTENCIA SUPERIOR GRACIAS A SU FABRICADO EN BRONCE Y ACABADOS CROMADOS
- SU MONTAJE DE ORIFICIO CUADRADO TE PERMITE INSTALARLA DE MANERA SENCILLA Y EN UNA GRAN VARIEDAD DE LAVABOS



MEDIDAS

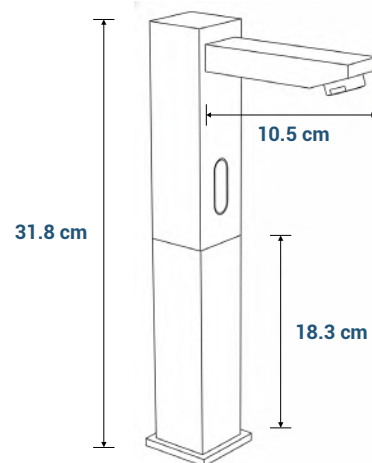

"AGUA AL INSTANTE EN UN SOLO MOVIMIENTO"



PÁGINA WEB