



CARACTERÍSTICAS FÍSICAS:

- LLAVE FABRICADA INTERIORMENTE EN BRONCE Y EXTERIOR TERMINADO CROMADO CON SENSOR DE MOVIMIENTO
- PARA MONTAR EN LAMBRÍN CON ORIFICIO DE FORMA CIRCULAR DE 35 X 17.8 X 5.8 CM (ALTURA, ANCHURA Y DIÁMETRO EN LA BASE)
- LA ENTRADA A LA LLAVE ES TUBO MACHO DE 3/4"



CARACTERÍSTICAS TÉCNICAS:

- MEDIDAS DEL EMPAQUE: 32.3 X 24.5 X 13 CM
- OPERA SOLAMENTE POR MEDIO DE BATERÍAS (DC)
- PRESIÓN DE OPERACIÓN: 14 A 87 PSI (1.02 A 4.07 KG/CM²)
- TEMPERATURA DE TRABAJO: 2 A 70°C (35 A 159°F)
- PESO BRUTO DE 1.3 KG
- PESO NETO DE 1 KG



FUNCIONES Y USOS:

- SU SENSOR DE MOVIMIENTO ESTÁ DISEÑADO PARA EL AHORRO DE AGUA DE MANERA SIGNIFICATIVA CUIDANDO DE TU ENTORNO
- DURABILIDAD Y RESISTENCIA SUPERIOR GRACIAS A SU FABRICADO EN BRONCE Y ACABADOS CROMADOS
- FUNCIONAMIENTO SIN CONTACTO MANUAL, MANTENIENDO LA HIGIENE EN CUALQUIER ENTORNO

"AHORRO INTELIGENTE AL ALCANCE DE TU MANO"

LLAVE ELECTRÓNICA CON SENSOR PARA LAVABO

MODELO AT-6197A



MEDIDAS

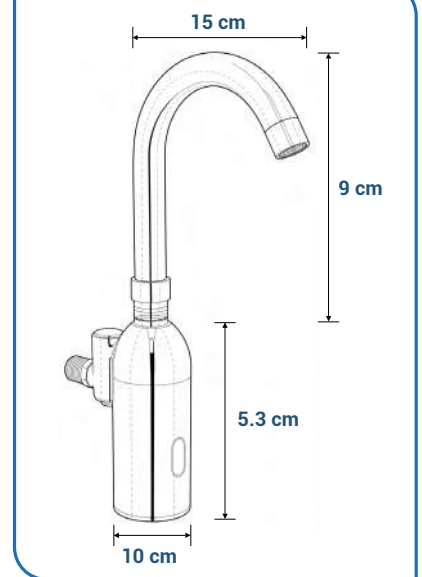

PÁGINA WEB