



SIERRA CORTADORA DE CARNE Y HUESO DE PISO CON MOLINO DE CARNE NO. 8.

MODELO JG-250



CARACTERÍSTICAS FÍSICAS:

- SIERRA CORTADORA DE CARNE Y HUESO DE PISO CON MOLINO DE CARNE NO. 8.
- MESA DE TRABAJO EN ACERO INOXIDABLE DE 46.5 X 59.6 CM DE LARGO
- CON CHULETERO PARA CORTES DE 0.4 A 21CM DE GROSOR
- VELOCIDAD DE LA CINTA DE 3.9 A 4.67 M/SEGUNDO.



CARACTERÍSTICAS TÉCNICAS:

- PESO NETO 48 KG
- POTENCIA: 110 V / 60 HZ.
- MOTOR DE 550 W (3/4 H.P.)



RECOMENDACIONES DE USO



- LA SIERRA CORTADORA DE CARNE Y HUESO MIGSA CON MOLINO INTEGRADO ES LA SOLUCIÓN IDEAL PARA CARNICERÍAS, COCINAS INDUSTRIALES Y NEGOCIOS QUE BUSCAN FUERZA, PRECISIÓN Y VERSATILIDAD EN UN SOLO EQUIPO
- CORTA FÁCILMENTE HUESOS, COSTILLAS Y CARNES DURAS SIN ESFUERZO, CON TOTAL SEGURIDAD GRACIAS A SU DISEÑO PROTECTOR
- ADEMÁS, INCLUYE MOLINO DE CARNE, LO QUE TE PERMITE APROVECHAR AL MÁXIMO CADA PIEZA SIN CAMBIAR DE MÁQUINA
- AHORRA TIEMPO, ESPACIO Y ESFUERZO, MIENTRAS OFRECES CORTES LIMPIOS Y PROFESIONALES

¡CORTA, MUELE Y CONQUISTA LA PRODUCCIÓN DIARIA CON FUERZA Y PRECISIÓN EN UN SOLO EQUIPO!

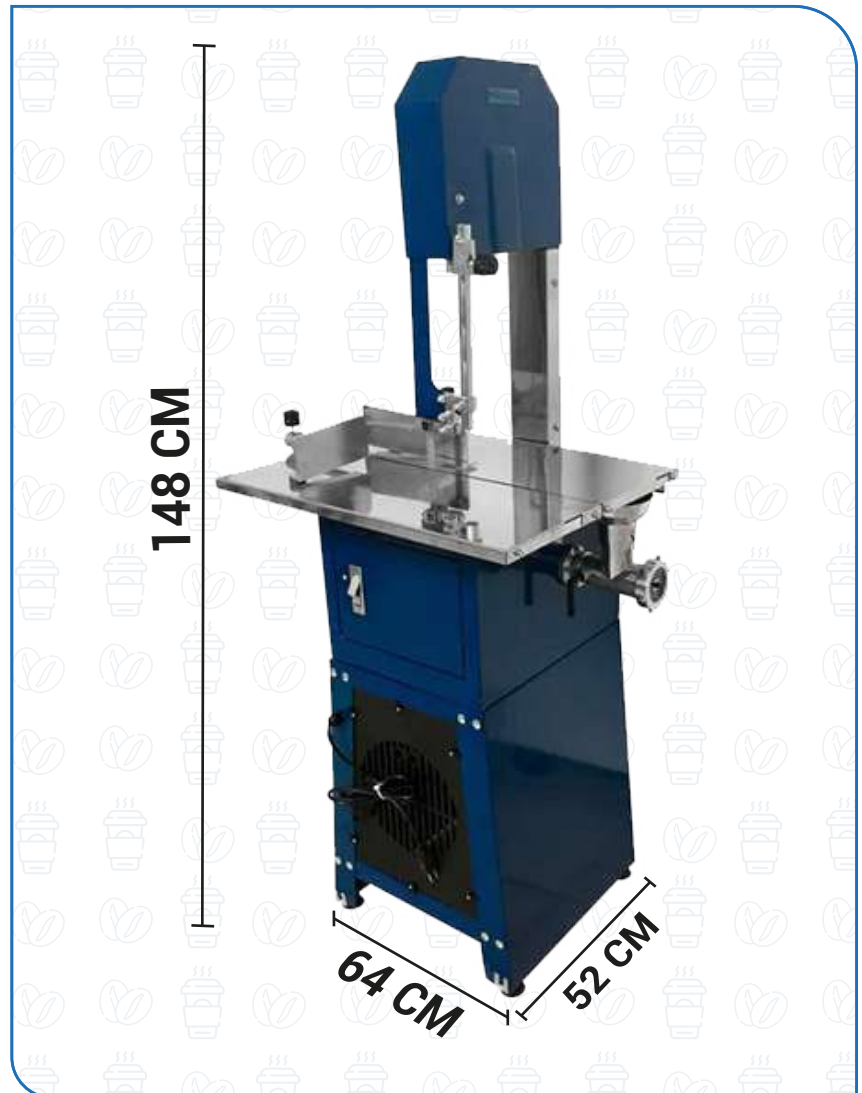

PAGINA WEB