

# VITRINA PARA HELADO

SERIE RTD



PRODUCTO IMPORTADO POR:

MAQUINARIA INTERNACIONAL GASTRONÓMICA, S.A. DE C.V.  
📍 HENRY FORD 257-H, COL. BONDOJITO, ALC. G.A.M. 07850, CDMX.  
☎ 5517.4771 | 5739.3423



MODELOS RTD-122L | RTD-122L-1  
RTD-142L



MANUAL DE USUARIO

- a) El equipo sea utilizado en condiciones distintas a las normales o carga excesiva de trabajo.
- b) El equipo no sea operado de acuerdo con el instructivo que se acompaña.
- c) Cuando el equipo hubiese sido alterado o reparado por personas no autorizadas por MIGSA.
- d) El equipo se deteriore por el uso y desgaste normal.
- e) Manipulación incorrecta o negligente.

4. Las garantías se harán efectivas directamente en nuestras instalaciones o en los centros de servicio autorizados.

Al término de la póliza de garantía, el centro de servicio autorizado seguirá prestando el servicio de reparación del equipo realizando el presupuesto de reparación con la autorización expresa del consumidor.

**LISTADO DE MODELOS QUE CUMPLEN CON ESQUEMA DE GARANTÍA A 6 MESES**

- Licuadoras
- Wafleras
- Creperas
- Paninis
- Cocedor de corn dog
- Dispensadores de queso
- Asadores de salchichas de rodillo y casitas
- Algodoneras
- Fábricas de palomitas
- Fuentes de chocolate
- Chocolatera eléctrica
- Triturador de hielo
- Despachadores de agua refrigerados
- Máquinas granita
- Cutter de mesa
- Embutidoras
- Emplayadoras
- Turbolicuadores
- Máquina de donas
- Batidoras de mesa modelo VFM-7B
- Máquina para conos/canastillas de helados
- Planchas eléctricas
- Parrillas eléctricas
- Freidoras eléctricas
- Cocedor de pastas eléctrico
- Baños maría eléctricos
- Asador grill eléctrico
- Calentadores de sopa eléctricos
- Tostador de pan modelo CT-120
- Lámparas reflectoras de calor

**LISTADO DE MODELOS QUE CUMPLEN CON ESQUEMA DE GARANTÍA A 12 MESES**

- Todos los demás equipos no listados anteriormente.

<b>SELLO DEL DISTRIBUIDOR</b>	PRODUCTO: _____
	MARCA: _____
	MODELO: _____
	SERIE: _____
	FECHA DE VENTA: _____

**ADVERTENCIA**

Este aparato no se destina para utilizarse por personas cuyas capacidades físicas, sensoriales sean diferente o estén reducidas, o carezcan de experiencia o conocimiento, a menos que dichas personas reciban una supervisión o capacitación para el funcionamiento del aparato por una persona responsable de su seguridad.

Asegurarse de apagar el aparato y desconectar la fuente de alimentación antes de cambiar los accesorios o acercarse a partes que tienen movimiento durante el uso del aparato.

Este aparato se destina para utilizarse en aplicaciones de uso comercial y/o industrial como las siguientes:

- a) Por el personal de cocinas en área de tiendas, oficinas u otros entornos de trabajo.
  - b) Casas de campo.
  - c) Por clientes de hoteles, moteles, restaurantes, de tipo comercial.
  - d) Entornos de tipo banquetes y comedores.
- "Si el cordón de alimentación está dañado, éste debe sustituirse por el fabricante, por su agente de servicio autorizado o por personal calificado con el fin de evitar un peligro".

**GRACIAS POR ELEGIR Y COMPRAR NUESTRO PRODUCTO. POR FAVOR LEA CUIDADOSAMENTE EL MANUAL DE OPERACIÓN ANTES DE USAR EL EQUIPO, PARA UNA APLICACIÓN CORRECTA Y SATISFACTORIA.**

**CONTENIDO**

- 1. GENERALES
- 2. PARTES Y ESTRUCTURA
- 3. MANIPULACIÓN Y MONTAJE
- 4. PREPARACIÓN Y SUMINISTRO DE ENERGÍA
- 5. USO Y CUIDADOS
- 6. MANTENIMIENTO
- 7. SOLUCIÓN DE PROBLEMAS
- 8. PRINCIPIO DEL SISTEMA DE REFRIGERACIÓN
- 9. DIAGRAMA DE CIRCUITO ELÉCTRICO
- 10. PARÁMETROS PRINCIPALES

## GENERALES

1. Las mejores marcas de compresores completamente cerrados se utilizan en la vitrina de mostrador. El refrigerante R404a es un agente amigable con el medio ambiente. Cuenta con una configuración racional del sistema de refrigeración con ventilador centrífugo y enfriamiento por aire forzado. La temperatura es bastante uniforme incluso dentro de la vitrina.
2. Tiene doble cristal transparente en puerta y cuerpo. Posee aspecto artístico y elegante apariencia, perspectiva perfecta y de fácil acceso.
3. Tiene una amplia aplicación en los grandes almacenes y la casa, así como la sala de reuniones y salones.

## PARTES Y ESTRUCTURA

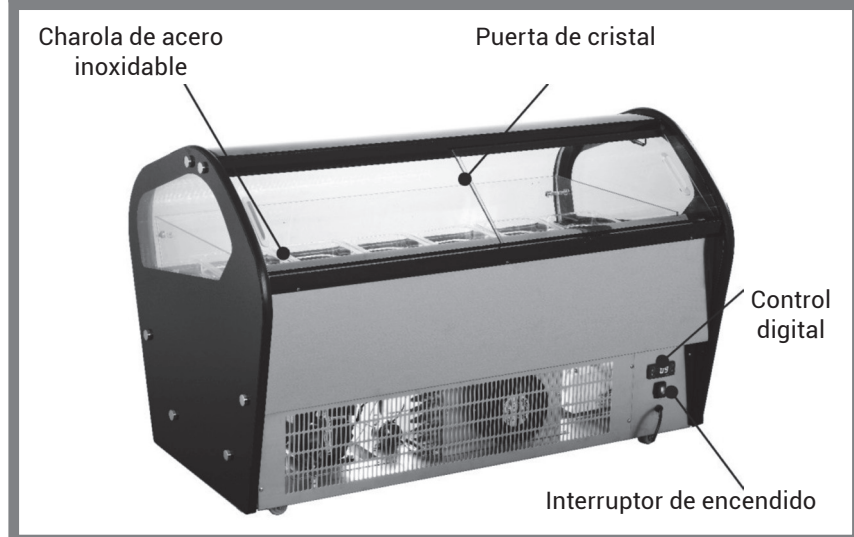
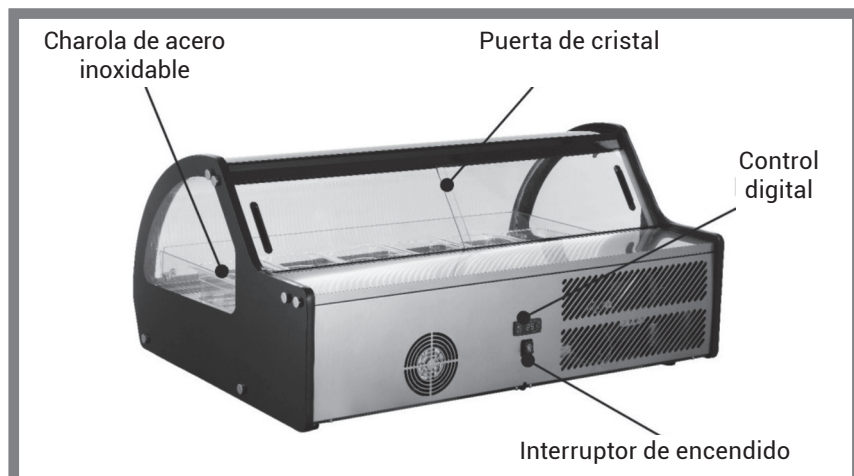

# GARANTÍA

SERIE RTD

**Maquinaria Internacional Gastronómica, S.A. de C.V.** garantiza por el término de 6 ó 12 meses dependiendo del producto comercializado (Se lista al final cuales corresponden a cuál periodo) en partes mecánicas y mano de obra contra cualquier defecto de fabricación y/o vicios ocultos en el funcionamiento de uso comercial o industrial a partir de la fecha de entrega.

Las partes eléctricas cuentan con garantía de 30 días a partir de recibido el equipo por el cliente final (Para corroborar esta situación se solicita factura del distribuidor para revisar fecha).

La garantía incluye la reparación o remplazo gratuito de cualquier parte, pieza o componente que eventualmente fallara, así como la mano de obra necesaria para su revisión, diagnóstico y reparación siempre y cuando se encuentre en la ciudad algún centro de servicio autorizado ó técnico autorizado. De otra manera se enviará el equipo al centro de servicio con flete pagado y en caso de ser garantía se devolverá de la misma manera.

Es importante considerar que, si el técnico certificado debe realizar la visita a las instalaciones del cliente y estas no se encuentran en la localidad del técnico o centro de servicio, se deberán cotizar viáticos por cada visita que se realice a la localidad donde se encuentre el equipo. En este punto, el cobro de los viáticos deberá ser cubierto por el distribuidor y/o cliente final, independientemente de si aplica o no la garantía.

En los casos de equipos eléctricos las instalaciones deberán cumplir con los requerimientos indicados en el manual y no tener variaciones de voltaje de  $\pm 10\%$  máximo.

Consultar listado de centros de servicio o técnicos autorizados en nuestra página de internet [www.migsacv.com.mx](http://www.migsacv.com.mx) en el botón de DISTRIBUIDORES.

## CONDICIONES

1. Para hacer efectiva esta garantía se deberá anexar la remisión y/o copia de la factura de venta del equipo. En su caso, presentar esta póliza de garantía con el sello del distribuidor y la fecha de venta del equipo.
2. El tiempo de entrega de la reparación en garantía no será mayor a 7 días a partir de la fecha de entrada del producto al centro de servicio autorizado. El tiempo de entrega podrá ser mayor en caso de demoras en el servicio por causas de fuerza mayor.
3. El equipo deberá ser canalizado al centro de servicio, por medio del distribuidor autorizado que realizó la venta del equipo y se quedará sin efectividad cuando:

## NOTA

1. El diagrama de circuito eléctrico y los parámetros indicados en la tabla, sobre las características del equipo son los mismos y no han sido cambiados.
2. El diseño puede ser mejorado sin previo aviso.









Significado del basurero con ruedas tachado









No deseche los aparatos eléctricos en la basura doméstica, utilice instalaciones de separación de basura. Contacte a su gobierno local para obtener información sobre los puntos de recolección. Si los aparatos eléctricos se depositan en rellenos sanitarios o vertederos, sustancias peligrosas se pueden filtrar en el agua subterránea y entrar en la cadena alimenticia, dañando su salud y bienestar.

Al sustituir electrodomésticos viejos por otros nuevos, el vendedor está legalmente obligado a retirar su viejo equipo de forma gratuita.

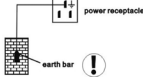
## MANIPULACIÓN Y MONTAJE

 <p><b>Manipule con cuidado</b></p> <p>Primero desconecte el enchufe de la pared. Nunca inclinarla más de 45 grados durante la manipulación.</p>	 <p><b>Lugar seco</b></p> <p><b>X</b> Siempre coloque la vitrina en un lugar seco.</p>
 <p><b>Espacio suficiente</b></p> <p>La distancia de ambos lados y la parte trasera de la vitrina a la pared u otro objeto, debe ser menor a 10 cm. La capacidad de la vitrina podría reducirse si está rodeada o el espacio es demasiado pequeño como para hacer circular el aire.</p>	 <p><b>Buena ventilación</b></p> <p>Siempre coloque la vitrina en un lugar con buena ventilación. Cuando la use por primera vez, espere 2 horas después de manipular el equipo, enseguida conecte el enchufe a la pared y comience a usarla.</p>
 <p><b>Mantenga lejos de fuentes de calor</b></p> <p>Nunca ponga la vitrina directamente bajo el sol. Nunca la coloque cerca de un calentador o fuentes de calor, para evitar la reducción de la capacidad de refrigeración.</p>	 <p><b>No utilice carga pesada</b></p> <p><b>X</b> Nunca ponga alguna carga pesada encima de la vitrina.</p>
 <p><b>No haga perforaciones</b></p> <p>Nunca haga perforaciones en la vitrina. Nunca instale otra cosa o material en la vitrina.</p>	 <p><b>Lugar estable</b></p> <p>Desempaque y coloque la vitrina en una superficie plana y sólida.</p>

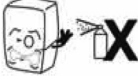
## PREPARACIÓN Y SUMINISTRO DE ENERGÍA

 <p><b>Conector exclusivo de alimentación</b> Normalmente, la fuente de alimentación debe ser 220V, 60Hz. AC monofásica con una sola fase exclusiva de tres receptáculos (250V, 10A) y el fusible (6A). La toma de corriente debe tener una conexión a tierra confiable.</p>	<p><b>No compartir el enchufe</b> Nunca deje que la vitrina comparta el enchufe con otro equipo, de lo contrario el cable se calienta y puede provocar un incendio.</p> 
 <p><b>Proteger los cables</b> No romper o dañar los cables, de lo contrario la corriente se fuga y podría provocar fuego.</p>	<p><b>No limpiarlo con agua</b> Nunca limpie la superficie de la vitrina con agua, de otro modo el resultado puede ser la filtración o goteo a la corriente.</p> 
 <p><b>Precaución con sustancias inflamables y explosivos</b> Nunca ponga cualquier inflamable o explosivo dentro de la vitrina, como el éter, gasolina, alcohol, pegamento y explosivos. Nunca ponga productos peligrosos cerca de la vitrina.</p>	<p><b>No utilice spray</b> No está permitido rociar spray inflamable tales como pintura o revestimiento cerca de la vitrina, de lo contrario podría provocar un incendio.</p> 
 <p><b>Corte de corriente</b> Cuando se corte la corriente, desconecte el equipo y siempre espere por lo menos 5 minutos, después puede volver a conectarlo y operar de nuevo.</p>	<p><b>No medicinas</b> No está permitido guardar medicamentos dentro de la vitrina.</p> 

## ESPECIFICACIONES TÉCNICAS

PROBLEMA	RTD-122L	RTD-122L-1
Cantidad de inyección de refrigerante (g)	R404a (320)	R404a (320)
Poder general de entrada nominal (W)	860	860
Poder de descongelación (W)	1160	1160
Tipo de clima	6	6
Temperatura de refrigeración (°C)	-13/-22	-13/-22
Vidrio de protección por descarga eléctrica	1	1
Voltaje (V)	220-	220-
Frecuencia (Hz)	60	60
Corriente nominal (A)	5.6	5.6
Volumen de almacenamiento (L)	30	30
Bandeja para helado (L)	6 x 5	6 x 5
Peso neto (Kg)	115	98
Potencia de la lámpara (W)	1.5 (LED)	1.5 (LED)
Dimensión global (mm)	1220x680x740	1170x850x550

PROBLEMA	RTD-142L
Cantidad de inyección de refrigerante (g)	R404a(320)
Poder general de entrada nominal (W)	860
Poder de descongelación (W)	1160
Tipo de clima	6
Temperatura de refrigeración (°C)	-13/-22
Vidrio de protección por descarga eléctrica	1
Voltaje (V)	220-
Frecuencia (Hz)	60
Corriente nominal (A)	5.6
Volumen de almacenamiento (L)	40
Bandeja para helado (L)	8 x 5
Peso neto (Kg)	139
Potencia de la lámpara (W)	1.5 (LED)
Dimensión global (mm)	1400x680x740

El refrigerante licuado rápidamente hierve y se evapora en el gas, cuando la presión cae repentinamente. Mientras tanto absorbe el calor dentro del frigorífico. Y el compresor succiona la baja presión y temperatura del refrigerante gaseoso.

Está circulando de esta manera hasta la realización de la refrigeración.

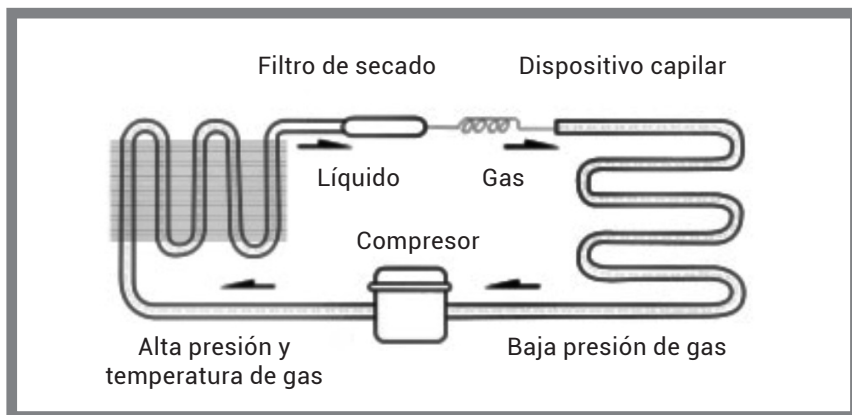

#### DIAGRAMA DE CIRCUITO ELECTRICICO

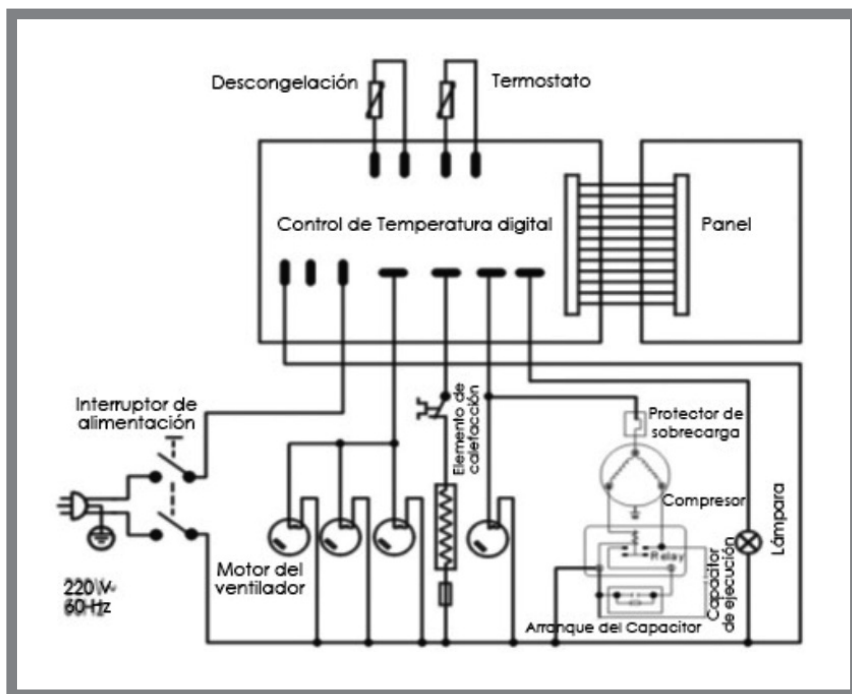

#### USO Y CUIDADOS

1. Antes de su uso o Conecte la vitrina en un enchufe exclusivo a 220V. o Después de que la vitrina esté en funcionamiento, ponga la mano en la salida de aire para confirmar que está suficientemente frío. Después puede poner alimentos dentro.

2. Control digital de temperatura

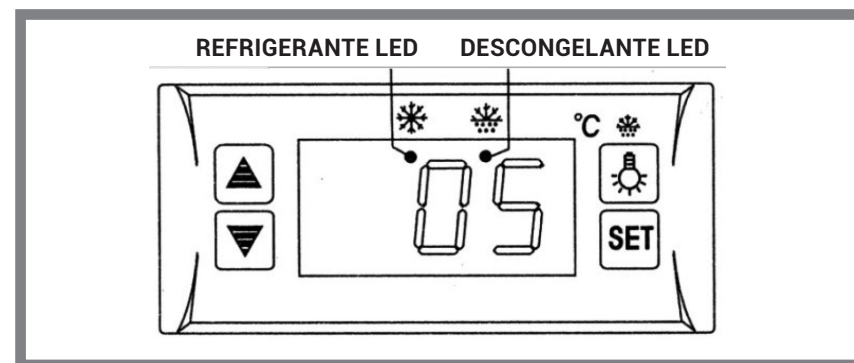

#### Características del funcionamiento

Este es un mini tamaño y controlador integrado inteligente y aplicable al compresor de un HP.

Las funciones principales son: Indicador de temperatura / Control de temperatura / Sistema de descongelación automática manual / Control de iluminación / Valor de almacenaje / Autocomprobación / Bloqueo de parámetros.

#### Funcionamiento del panel frontal

1. Fije la temperatura  
Presione el botón **SET** el sistema muestra la temperatura.  
Presione el botón **▲** o **▼** para modificar y guardar el valor mostrado.  
Presione el botón **SET** para salir del ajuste y visualizar la temperatura de enfriamiento.
2. Si no se presionan más botones durante 10 segundos, se mostrará la temperatura de enfriamiento.
3. Iluminación  
Presione el botón **☀** y las luces se encienden, presione de nuevo, y se apagan.  
Inicio manual/detener descongelación: Presione y mantenga el botón **☀** durante 6 segundos para descongelar o para detener la descongelación.
4. Refrigerante LED: Durante la refrigeración el LED está encendido; Cuando la temperatura ambiente es constante, el LED está apagado; Mientras comienza a funcionar, el LED está parpadeando.
5. Descongelación LED: Durante la descongelación el LED está encendido; Cuando se detiene la descongelación, el LED está apagado; Durante la visualización del descongelamiento, el LED está parpadeando.

**Precauciones**

- o Acorte el tiempo al abrir la puerta y reduzca la frecuencia de abrirla, es bueno para mantener una temperatura fría dentro de la vitrina.
- o Nunca bloquee la succión y salida de aire. Mantener la circulación de aire y la capacidad de refrigeración.
- o No llenarla mucho con alimentos, ya que influirá sobre el efecto de enfriamiento.
- o Ajustar la altura de la rejilla para el almacenamiento adecuado de los alimentos.
- o Enfriar los alimentos calientes a temperatura ambiente, antes de meterlos en la vitrina.
- o Trate de reducir los tiempos de apertura para mantener el frío en el interior de la vitrina, en caso de que se corte la energía.
- o Sólo la persona de servicio calificado está autorizado a reparar el cable de alimentación dañado, con herramientas especiales.
- o Nunca toque el compresor para evitar el balance.

**Advertencia**

- o No utilice dispositivos mecánicos de otros medios o distintos a los recomendados por el fabricante para acelerar el proceso de descongelación.
- o Mantenga las aberturas de ventilación sin obstrucciones.
- o No dañar el circuito refrigerante.
- o No utilizar aparatos eléctricos dentro de los compartimentos de almacenamiento de los alimentos de la vitrina, a menos que sean del tipo recomendado por el fabricante.

Precaución: Riesgo de incendio. La altura del símbolo del triángulo será de al menos 15mm.

**MANTENIMIENTO****1. Aviso**

- o A menudo es necesario mantener la vitrina limpia y un darle un mantenimiento periódico.
- o Antes de darle mantenimiento, desconecte el enchufe.
- o Nunca utilice un enchufe o toma de corriente dañados para evitar una descarga eléctrica o un corto circuito.
- o Al lavar la vitrina, nunca use detergente alcalino, jabón, gasolina, acetona o un cepillo.

**2. Limpieza del exterior**

- o Humedezca un paño suave con detergente neutro (detergente para vajillas) y después límpiela con un paño suave y seco.

**3. Limpieza del interior**

- o Sacar la rejilla para limpiarla con agua.
- o Utilice un paño suave para limpiar la caja.
- 4. Si mantiene apagada la vitrina durante un largo tiempo
  - o Saque todos los alimentos y desconecte el enchufe de la pared.
  - o Limpie ambos lados, por dentro y fuera de la vitrina y hasta el fondo, luego abra la puerta para dejarlo secar.
  - o El cristal se puede romper fácilmente. Mantenga alejados a los niños.

**5. Reemplazo de la lámpara**

- o Si la lámpara LED está dañada, debe ser reemplazada por el fabricante o su agente de servicio.

**SOLUCIÓN DE PROBLEMAS**

PROBLEMA	CAUSA Y SOLUCIÓN
Sin refrigeración	<ul style="list-style-type: none"> <li>¿Está enchufado a la toma de corriente en la pared?</li> <li>¿Está roto el fusible?</li> <li>¿No hay corriente eléctrica?</li> </ul>
Refrigeración insuficiente	<ul style="list-style-type: none"> <li>¿Está bajo el sol? ¿Hay alguna fuente de calor cerca?</li> <li>¿Hay mala ventilación alrededor?</li> <li>¿La puerta cierra bien? ¿La puerta ha estado abierta por largo tiempo? ¿La banda que sella la puerta está deformada o dañada?</li> <li>¿Hay dentro demasiados alimentos?</li> <li>¿Los alimentos bloquean la salida de aire?</li> <li>Regule el control de temperatura</li> </ul>
Mucho ruido	<ul style="list-style-type: none"> <li>La vitrina no está bien nivelada.</li> <li>Los contactos que van a la pared u otros materiales</li> <li>Hay una parte floja de la vitrina</li> </ul>
<p>Contacte un agente de servicio local para ayudar a solucionar cualquier problema que usted no pueda resolver.</p>	

**NOTA**

Los siguientes fenómenos no son problemas

El murmullo del agua se escucha cuando la vitrina está trabajando. Este es un fenómeno normal, pues el refrigerante está circulando en el sistema.

En temporada de lluvias, se puede encontrar condensación en el exterior de la vitrina, pues es causado por la alta humedad. Simplemente use un paño para limpiarla.

**PRINCIPIO DEL SISTEMA DE REFRIGERACIÓN**

El principio de refrigeración por compresión consiste de "compresión", "condensación", "estrangulación" y "vaporización". La compresión se lleva a cabo por el compresor, la condensación se completa con condensador, la válvula de estrangulación es ejecutada por capilaridad y la vaporización se lleva a cabo por evaporador. Cuando el refrigerante está circulando en el sistema cerrado de refrigeración, el compresor succiona refrigerante, que absorbe el calor del evaporador, el refrigerante se convierte en un gas de alta presión y temperatura. En el condensador, se disipa el calor en el aire, mientras que el refrigerante es licuado y estrangulado en el capilar y después entra en el evaporador de baja presión.