

VITRINA PARA HELADO

SERIE RTD



PRODUCTO IMPORTADO POR:

MAQUINARIA INTERNACIONAL GASTRONÓMICA, S.A. DE C.V.
📍 HENRY FORD 257-H, COL. BONDOJITO, ALC. G.A.M. 07850, CDMX.
☎ 5517.4771 | 5739.3423



MODELOS RTD-67L | RTD-77L
RTD-77L-2 | RTD-77L-3



MANUAL DE USUARIO

ADVERTENCIA

Este aparato no se destina para utilizarse por personas cuyas capacidades físicas, sensoriales sean diferente o estén reducidas, o carezcan de experiencia o conocimiento, a menos que dichas personas reciban una supervisión o capacitación para el funcionamiento del aparato por una persona responsable de su seguridad.

Asegurarse de apagar el aparato y desconectar la fuente de alimentación antes de cambiar los accesorios o acercarse a partes que tienen movimiento durante el uso del aparato.

Este aparato se destina para utilizarse en aplicaciones de uso comercial y/o industrial como las siguientes:

- a) Por el personal de cocinas en área de tiendas, oficinas u otros entornos de trabajo.
- b) Casas de campo.
- c) Por clientes de hoteles, moteles, restaurantes, de tipo comercial.
- d) Entornos de tipo banquetes y comedores.

"Si el cordón de alimentación está dañado, éste debe sustituirse por el fabricante, por su agente de servicio autorizado o por personal calificado con el fin de evitar un peligro".

Gracias por elegir y comprar nuestro producto. Por favor lea cuidadosamente el manual de operación antes de usar el equipo, para una aplicación correcta y satisfactoria.

CONTENIDO

1. Generales
2. Partes y estructura
3. Manejo y colocación
4. Preparación y suministro de energía
5. Uso y cuidados
6. Mantenimiento
7. Solución de problemas
8. Principio del sistema de refrigeración
9. Diagrama de circuito eléctrico
10. Especificaciones técnicas

- a) El equipo sea utilizado en condiciones distintas a las normales o carga excesiva de trabajo.
- b) El equipo no sea operado de acuerdo con el instructivo que se acompaña.
- c) Cuando el equipo hubiese sido alterado o reparado por personas no autorizadas por MIGSA.
- d) El equipo se deteriore por el uso y desgaste normal.
- e) Manipulación incorrecta o negligente.

4. Las garantías se harán efectivas directamente en nuestras instalaciones o en los centros de servicio autorizados.

Al término de la póliza de garantía, el centro de servicio autorizado seguirá prestando el servicio de reparación del equipo realizando el presupuesto de reparación con la autorización expresa del consumidor.

LISTADO DE MODELOS QUE CUMPLEN CON ESQUEMA DE GARANTÍA A 6 MESES

- Licuadoras
- Wafleras
- Creperas
- Paninis
- Cocedor de corn dog
- Dispensadores de queso
- Asadores de salchichas de rodillo y casitas
- Algodoneras
- Fábricas de palomitas
- Fuentes de chocolate
- Chocolatera eléctrica
- Triturador de hielo
- Despachadores de agua refrigerados
- Máquinas granita
- Cutter de mesa
- Embudidoras
- Emplayadoras
- Turbolicuadores
- Máquina de donas
- Batidoras de mesa modelo VFM-7B
- Máquina para conos/canastillas de helados
- Planchas eléctricas
- Parrillas eléctricas
- Freidoras eléctricas
- Cocedor de pastas eléctrico
- Baños maría eléctricos
- Asador grill eléctrico
- Calentadores de sopa eléctricos
- Tostador de pan modelo CT-120
- Lámparas reflectoras de calor

LISTADO DE MODELOS QUE CUMPLEN CON ESQUEMA DE GARANTÍA A 12 MESES

- Todos los demás equipos no listados anteriormente.

SELLO DEL DISTRIBUIDOR PRODUCTO: _____
MARCA: _____
MODELO: _____
SERIE: _____
FECHA DE VENTA: _____

GARANTÍA

SERIE RTD

Maquinaria Internacional Gastronómica, S.A. de C.V. garantiza por el término de 6 ó 12 meses dependiendo del producto comercializado (Se lista al final cuales corresponden a cuál periodo) en partes mecánicas y mano de obra contra cualquier defecto de fabricación y/o vicios ocultos en el funcionamiento de uso comercial o industrial a partir de la fecha de entrega.

Las partes eléctricas cuentan con garantía de 30 días a partir de recibido el equipo por el cliente final (Para corroborar esta situación se solicita factura del distribuidor para revisar fecha).

La garantía incluye la reparación o remplazo gratuito de cualquier parte, pieza o componente que eventualmente fallara, así como la mano de obra necesaria para su revisión, diagnóstico y reparación siempre y cuando se encuentre en la ciudad algún centro de servicio autorizado ó técnico autorizado. De otra manera se enviará el equipo al centro de servicio con flete pagado y en caso de ser garantía se devolverá de la misma manera.

Es importante considerar que, si el técnico certificado debe realizar la visita a las instalaciones del cliente y estas no se encuentran en la localidad del técnico o centro de servicio, se deberán cotizar viáticos por cada visita que se realice a la localidad donde se encuentre el equipo. En este punto, el cobro de los viáticos deberá ser cubierto por el distribuidor y/o cliente final, independientemente de si aplica o no la garantía.

En los casos de equipos eléctricos las instalaciones deberán cumplir con los requerimientos indicados en el manual y no tener variaciones de voltaje de +10% máximo.

Consultar listado de centros de servicio o técnicos autorizados en nuestra página de internet www.migsacv.com.mx en el botón de DISTRIBUIDORES.

CONDICIONES

1. Para hacer efectiva esta garantía se deberá anexar la remisión y/o copia de la factura de venta del equipo. En su caso, presentar esta póliza de garantía con el sello del distribuidor y la fecha de venta del equipo.
2. El tiempo de entrega de la reparación en garantía no será mayor a 7 días a partir de la fecha de entrada del producto al centro de servicio autorizado. El tiempo de entrega podrá ser mayor en caso de demoras en el servicio por causas de fuerza mayor.
3. El equipo deberá ser canalizado al centro de servicio, por medio del distribuidor autorizado que realizó la venta del equipo y se quedará sin efectividad cuando:







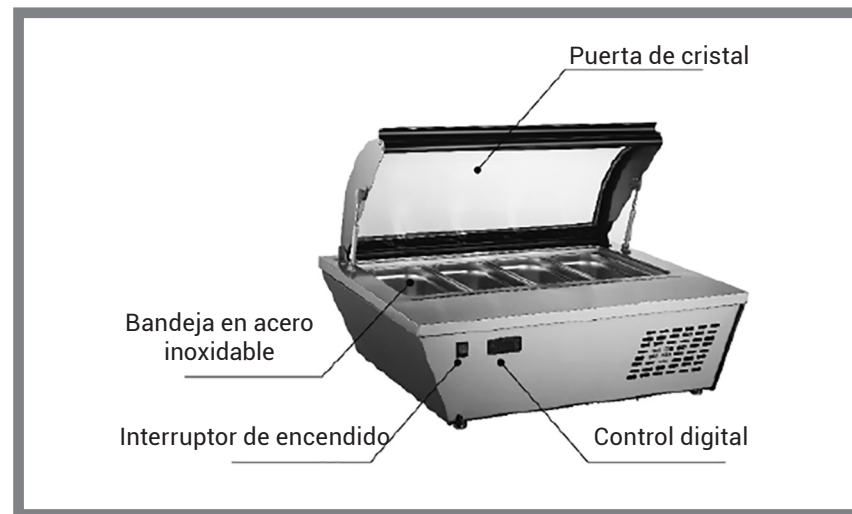

GENERALES

1. El compresor completamente cerrado de la mejor marca se usa en la vitrina para helado. El refrigerante R600a o R134a o R290 es un agente ecológico. La temperatura es bastante uniforme dentro del refrigerador.
2. Se utilizan cristales transparentes huecos dobles en la puerta y el cuerpo. Presenta una apariencia artística y elegante, perspectiva perfecta y de fácil acceso.
3. Tiene una amplia aplicación en grandes almacenes y casas, así como en salas de reuniones y salas de estar.

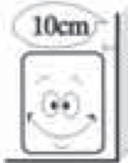
PARTES Y ESTRUCTURA



MANEJO Y COLOCACIÓN

 <p>Manipule con cuidado</p> <p>Primero desconecte el enchufe de la pared.</p> <p>Nunca lo incline más de 45 grados durante su manejo.</p>	<p>Lugar seco</p>  <p>X Siempre coloque la vitrina en un lugar seco.</p>
 <p>Espacio suficiente</p> <p>La distancia de ambos lados y la parte trasera de la vitrina a la pared u otro objeto, debe ser menor a 10 cm.</p> <p>La capacidad de la vitrina podría reducirse si está rodeada o el espacio es demasiado pequeño como para hacer circular el aire.</p>	<p>Buena ventilación</p>  <p>Siempre coloque la vitrina en un lugar con buena ventilación. Cuando la use por primera vez, espere 2 horas después de manipular el equipo, enseguida conecte el enchufe a la pared y comience a usarla.</p>
 <p>Mantenga lejos de fuentes de calor</p> <p>Nunca ponga la vitrina directamente bajo el sol. Nunca la coloque cerca de un calentador o fuentes de calor, para evitar la reducción de la capacidad de refrigeración.</p>	<p>Sin carga pesada</p>  <p>X Nunca ponga alguna carga pesada encima de la vitrina.</p>
 <p>No haga perforaciones</p> <p>Nunca haga perforaciones en la vitrina. Nunca instale otra cosa o material en la vitrina.</p>	<p>Lugar estable</p>  <p>Desempaque y coloque la vitrina en una superficie plana y sólida.</p>

PROBLEMA	RTD-77L-3
Cantidad de inyección de refrigerante (g)	R134a(140)
Potencia de entrada nominal general (W)	160
Tipo de clima	4
Temperatura de refrigeración (°C) (°F)	-18/-30 (-0.4/-22)
Clase de protección contra descargas eléctricas	1
Voltaje (V)	110-120
Frecuencia (Hz)	60
Corriente nominal (A)	2.3
Volumen de almacenamiento (L)	20
Bandeja para helado (L)	4 x 5
Peso neto (Kg)	41
Agente espumante	Ciclopentano
Medidas totales (mm)	815x670x335
Potencia de la lámpara (W)	12 (LED)

NOTA

1. El diagrama de circuito eléctrico y los parámetros indicados en la tabla, sobre las características del equipo son los mismos y no han sido modificados.
2. El diseño puede ser mejorado sin previo aviso.



ADVERTENCIA: El refrigerante R290 se puede incendiar fácilmente, por favor protéjalo contra incendios.









Significado del basurero con ruedas tachado



No deseche los aparatos eléctricos en la basura doméstica, utilice instalaciones de separación de basura. Contacte a su gobierno local para obtener información sobre los puntos de recolección. Si los aparatos eléctricos se depositan en rellenos sanitarios o vertederos, sustancias peligrosas se pueden filtrar en el agua subterránea y entrar en la cadena alimenticia, dañando su salud y bienestar.

Al sustituir electrodomésticos viejos por otros nuevos, el vendedor está legalmente obligado a retirar su viejo equipo de forma gratuita.

PREPARACIÓN Y SUMINISTRO DE ENERGÍA

 <p>Conector exclusivo de alimentación Normalmente, la fuente de alimentación debe ser 110-120V, 60Hz. AC monofásica con una sola fase exclusiva de tres receptáculos.</p>	<p>No compartir el enchufe Nunca deje que la vitrina comparta el enchufe con otro equipo, de lo contrario el cable se calienta y puede provocar un incendio.</p> 
 <p>Proteger los cables No romper o dañar los cables, de lo contrario la corriente se fuga y podría provocar fuego.</p>	<p>No limpiarlo con agua Nunca limpie la superficie de la vitrina con agua, de otro modo el resultado puede ser la filtración o goteo a la corriente.</p> 
 <p>Precaución con sustancias inflamables y explosivos Nunca ponga cualquier inflamable o explosivo dentro de la vitrina, como el éter, gasolina, alcohol, pegamento y explosivos. Nunca ponga productos peligrosos cerca de la vitrina.</p>	<p>No utilice spray No está permitido rociar spray inflamable tales como pintura o revestimiento cerca de la vitrina, de lo contrario podría provocar un incendio.</p> 
 <p>Corte de corriente Cuando se corte la corriente, desconecte el equipo y siempre espere por lo menos 5 minutos, después puede volver a conectarlo y operar de nuevo.</p>	<p>No es propicio para medicinas No está permitido guardar medicamentos dentro de la vitrina.</p> 

PROBLEMA	RTD-77L
Cantidad de inyección de refrigerante (g)	R134a(148)/R600a(63)/R290(75)
Potencia de entrada nominal general (W)	140/162/180
Tipo de clima	4
Temperatura de refrigeración (°C) (°F)	-18/-25 (-0.4/-13)
Clase de protección contra descargas eléctricas	1
Voltaje (V)	110-120
Frecuencia (Hz)	60
Corriente nominal (A)	3/3.6/1.7
Volumen de almacenamiento (L)	20
Bandeja para helado (L)	4 x 5
Peso neto (Kg)	38
Agente espumante	Ciclopentano
Medidas totales (mm)	805x666x305

PROBLEMA	RTD-77L-2
Cantidad de inyección de refrigerante (g)	R134a(148)/R600a(63)/R290(75)
Potencia de entrada nominal general (W)	140/162/180
Tipo de clima	4
Temperatura de refrigeración (°C) (°F)	-18/-25 (-0.4/-13)
Clase de protección contra descargas eléctricas	1
Voltaje (V)	110-120
Frecuencia (Hz)	60
Corriente nominal (A)	3/3.6/1.7
Volumen de almacenamiento (L)	20
Bandeja para helado (L)	4 x 5
Peso neto (Kg)	28
Agente espumante	Ciclopentano
Medidas totales (mm)	805x666x358
Potencia de la lámpara (W)	1.5 (LED)

USO Y CUIDADOS

1. Antes de su uso

o Conecte la vitrina en un enchufe exclusivo a 110-120V.

o Después de que la vitrina esté en funcionamiento, ponga la mano en la salida de aire para confirmar que está suficientemente frío. Entonces puede poner alimento dentro de la caja fría.

2. Control digital de temperatura

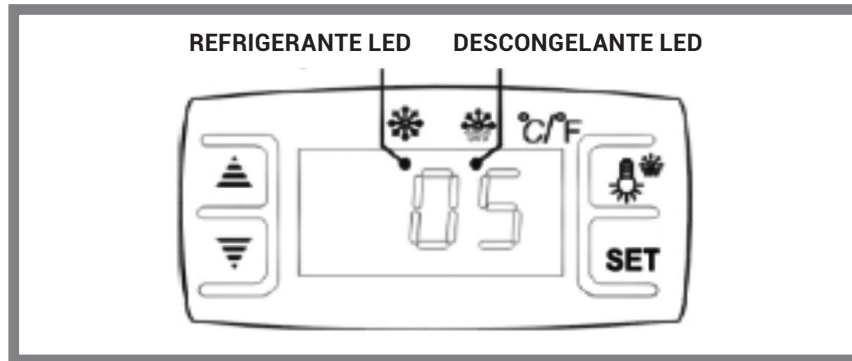

• Este es un controlador integrado inteligente de tamaño mini y aplicable al compresor de un HP.

• Las funciones principales son: Indicador de temperatura / Control de temperatura / Sistema de descongelación automática, manual / Control de iluminación / Valor de almacenaje / Autocomprobación / Bloqueo de parámetros.

Funcionamiento del panel frontal

1. Fije la temperatura

Presione el botón **SET** el sistema muestra la temperatura.

Presione el botón **▲** o **▼** para modificar y guardar el valor mostrado.

Presione el botón **SET** para salir del ajuste y visualizar la temperatura de la cámara frigorífica.

2. Si no se presionan más botones durante 10 segundos, se mostrará la temperatura de enfriamiento.

3. Inicio/detener descongelación de forma manual: Presione el botón **☐** durante 6 segundos para descongelar o para detener la descongelación.

4. Refrigerante LED

Durante la refrigeración el LED está encendido; Cuando la temperatura ambiente es constante, el LED está apagado; Mientras comienza a funcionar, el LED esta parpadeando.

5. Descongelación LED

Durante la descongelación el LED está encendido; Cuando se detiene la descongelación, el LED esta apagado; Durante la visualización del descongelamiento, el LED está parpadeando.

DIAGRAMA DE CIRCUITO ELÉCTRICO

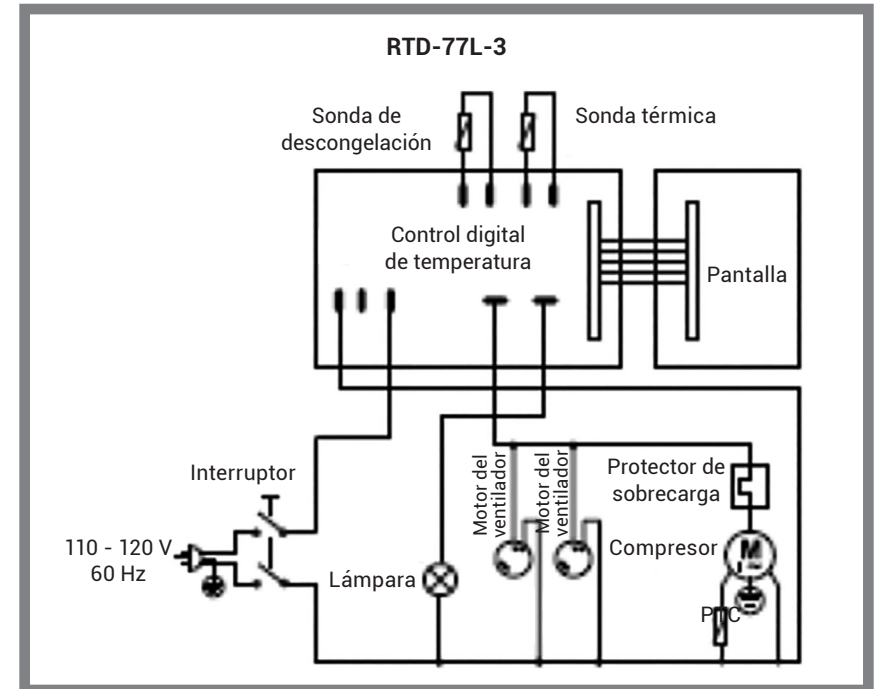

ESPECIFICACIONES TÉCNICAS

PROBLEMA	RTD-67L
Cantidad de inyección de refrigerante (g)	R134a(170)/R600a(63)/R290 (60)
Potencia de entrada nominal general (W)	140/162/250
Tipo de clima	4
Temperatura de refrigeración (°C) (°F)	-18/-25 (-0.4/-13)
Clase de protección contra descargas eléctricas	1
Voltaje (V)	110-120
Frecuencia (Hz)	60
Corriente nominal (A)	3/3.6/2.3
Volumen de almacenamiento (L)	20
Bandeja para helado (L)	4 x 5
Peso neto (Kg)	34.5
Agente espumante	Ciclopentano
Medidas totales (mm)	805x666x356

DIAGRAMA DE CIRCUITO ELÉCTRICO

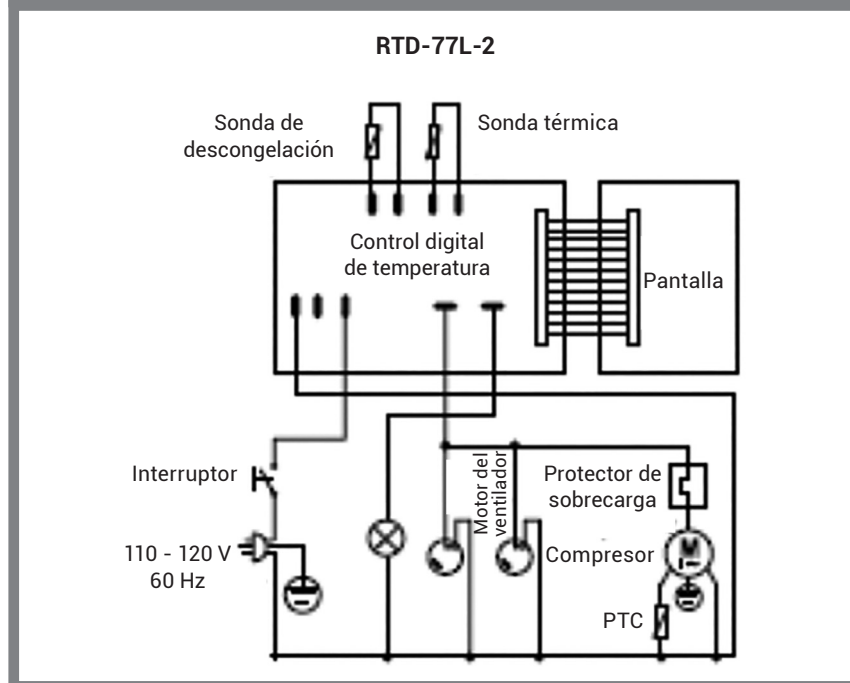
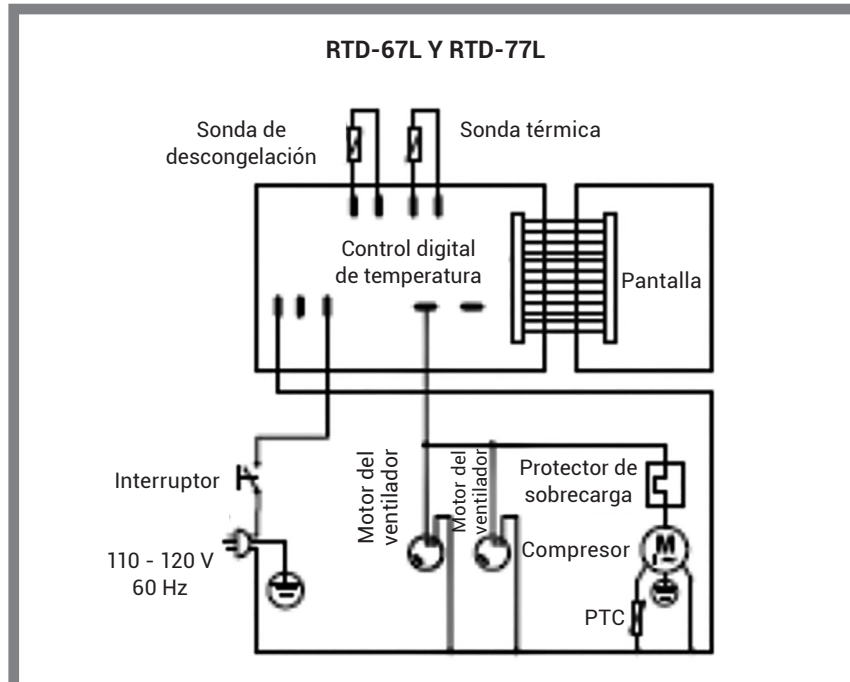

6. Restablecimiento del controlador digital

Cuando la pantalla muestre "Disorder", presione el botón durante 2 segundos hasta que suene el timbre, presione rápidamente el botón durante 6 segundos hasta que el timbre vuelva a sonar, la pantalla parpadeará durante 3 segundos y se restablecerá la configuración de fábrica.

3. Precauciones

- Acortar el tiempo y reducir la frecuencia de apertura de la puerta es bueno para mantener una temperatura fría dentro de la vitrina.
- Nunca bloquee la succión y salida de aire. Mantenga la circulación de aire y la capacidad de refrigeración.
- No ponga demasiados alimentos dentro, ya que influirá en el efecto de enfriamiento.
- Momento para poner el helado dentro de la vitrina: el helado se puede poner en la vitrina solo después de que alcance la temperatura de almacenamiento y se detenga automáticamente.
- Trate de reducir los tiempos de las puertas abiertas para que se mantenga frío el interior de la vitrina en caso de que se corte la energía eléctrica.
- Solo un técnico calificado puede reparar el cable de alimentación dañado con herramientas especiales.
- Nunca toque el compresor, podría provocar quemaduras.
- Si el cable de alimentación está dañado, debe ser reemplazado por el fabricante, su agente de servicio o personas igualmente calificadas para evitar un peligro.
- Este electrodoméstico no está diseñado para que lo usen personas (incluidos los niños) con capacidades físicas, sensoriales o mentales reducidas, o falta de experiencia y conocimiento, a menos que una persona responsable de su seguridad les haya supervisado o instruido sobre el uso del electrodoméstico.
- No almacene en este aparato, sustancias explosivas como latas de aerosol con un propulsor inflamable.
- Durante el funcionamiento normal, el nivel de ruido de emisión no supera los 70 dB(A).
- La carga máxima de la estantería no debe superar los 18 kg.
- La clase climática del aparato es 4, se sugiere que las unidades se utilicen a una temperatura ambiente de 16 °C a 32 °C (60.8 °F a 89.6 °F).
- Para evitar daños u otros problemas en el equipo, no pueden colocarse ni almacenarse alimentos corrosivos.
- ADVERTENCIA: Mantenga libres de obstrucciones las aberturas de ventilación, en el recinto del aparato o en la estructura integrada.
- ADVERTENCIA: No utilice dispositivos mecánicos de otros medios para acelerar el proceso de descongelación, distintos a los recomendados por el fabricante.
- ADVERTENCIA: No dañe el circuito del refrigerante.
- ADVERTENCIA: No utilice aparatos eléctricos dentro de los compartimentos de almacenamiento de alimentos del aparato, a menos que sean del tipo recomendado por el fabricante.

MANTENIMIENTO

1. Aviso

A menudo, mantenga la vitrina limpia, y es necesario un mantenimiento periódico. Siempre desconecte el enchufe antes de realizar el mantenimiento.

Nunca use un enchufe dañado o un enchufe suelto para evitar descargas eléctricas o cortocircuitos.

Nunca enjuague la vitrina con el chorro de agua directo, nunca use detergente alcalino, jabón, gasolina, acetona o un cepillo.

2. Limpieza por fuera

Sumerja un paño suave en detergente neutro (detergente para vajillas) para limpiar el exterior de la vitrina y luego límpiela con un paño suave y seco.

3. Limpieza por dentro

Saque las bandejas para limpiarlas con agua.

Use un paño suave para limpiar la caja

4. Si la vitrina permanece apagada durante mucho tiempo

Saque todos los alimentos y desconecte el enchufe de la pared.

Limpie a fondo tanto el interior como el exterior de la vitrina y abra la puerta para que se seque lo suficiente.

El cristal se rompe fácilmente. Manténgalo lejos de los niños.

5. Para garantizar un rendimiento de refrigeración suficiente de la máquina, se requiere una descongelación manual una vez al día.

SOLUCIÓN DE PROBLEMAS

PROBLEMA	CAUSA Y SOLUCIÓN
Sin refrigeración	¿Está bien el enchufe? ¿Está roto un fusible? ¿No hay energía eléctrica?
Refrigeración insuficiente	¿Está bajo el sol? ¿Hay alguna fuente de calor cerca? ¿La ventilación del entorno es mala? ¿La puerta cierra bien? ¿La puerta permanece abierta durante mucho tiempo? ¿Está deformada o dañada la tira de sellado de la puerta? ¿La comida está muy amontonada o es demasiada? ¿Los alimentos bloquean la succión o salida de aire? Regular el controlador de temperatura
Mucho ruido	La vitrina no está bien nivelada. La vitrina hace contacto con la pared u otro material. Hay una pieza suelta en la vitrina.
Comuníquese con el agente de servicio local para obtener ayuda si la solución de problemas simples no resuelve su problema.	

NOTA

Los siguientes fenómenos no son problemas

El murmullo del agua se escucha cuando el congelador está trabajando. Este es un fenómeno normal, pues el refrigerante está circulando en el sistema.

En temporada de lluvias, se puede encontrar condensación en el exterior del congelador, pues es causado por la alta humedad. Simplemente use un paño para limpiarlo.

PRINCIPIO DEL SISTEMA DE REFRIGERACIÓN

El principio de refrigeración por compresión consiste de "compresión", "condensación", "estrangulación" y "vaporización". La compresión se lleva a cabo por el compresor, la condensación se completa con condensador, la válvula de estrangulación es ejecutada por capilaridad y la vaporización se lleva a cabo por evaporador. Cuando el refrigerante está circulando en el sistema cerrado de refrigeración, el compresor succiona refrigerante, que absorbe el calor del evaporador, el refrigerante se convierte en un gas de alta presión y temperatura. En el condensador, se disipa el calor en el aire, mientras que el refrigerante es licuado y estrangulado en el capilar y después entra en el evaporador de baja presión.

El refrigerante licuado rápidamente hierve y se evapora en el gas, cuando la presión cae repentinamente. Mientras tanto absorbe el calor dentro del frigorífico. Y el compresor succiona la baja presión y temperatura del refrigerante gaseoso. Está circulando de esta manera hasta la realización de la refrigeración.

