

ANAQUEL DE ALAMBRÓN

SERIE YG



PRODUCTO IMPORTADO POR:

MAQUINARIA INTERNACIONAL GASTRONÓMICA, S.A. DE C.V.
📍 HENRY FORD 257-H, COL. BONDOJITO, ALC. G.A.M. 07850, CDMX.
☎ 5517.4771 | 5739.3423

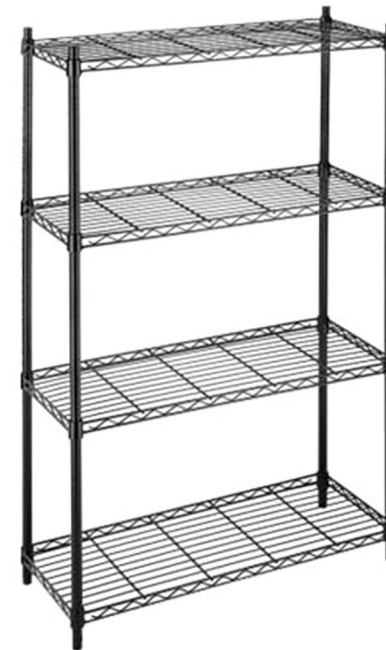

MODELOS: YG-1836WR4 | YG-1848WR4
YG-2436WR4 | YG-2448WR4



MANUAL DE USUARIO

GARANTÍA

SERIE YG

Maquinaria Internacional Gastronómica, S.A. de C.V. garantiza por el término de **6 MESES** este producto en partes mecánicas y mano de obra contra cualquier defecto de fabricación y/o funcionamiento en uso comercial o industrial a partir de la fecha de entrega.

Las partes eléctricas cuentan con garantía de 30 días a partir de recibido el equipo.

Incluye la reparación o remplazo gratuito de cualquier parte, pieza o componente que eventualmente fallara, y la mano de obra necesaria para su revisión, diagnóstico y reparación.

CONDICIONES

1. Para hacer efectiva esta garantía se deberá anexar la remisión y/o copia de la factura de venta del equipo. En su caso, presentar esta póliza de garantía con el sello del distribuidor y la fecha de venta del equipo.

2. El tiempo de entrega de la reparación en garantía no será mayor a 7 días a partir de la fecha de entrada del producto al centro de servicio autorizado. El tiempo de entrega podrá ser mayor en caso de demoras en el servicio por causas de fuerza mayor.

3. El equipo deberá ser canalizado al centro de servicio, por medio del distribuidor autorizado que realizó la venta del equipo.

Esta póliza de garantía quedará sin efectividad en:

- Cuando el equipo sea utilizado en condiciones distintas a las normales ó carga excesiva de trabajo.
- Cuando el equipo no sea operado de acuerdo al instructivo de operación que se acompaña.
- Cuando el equipo hubiese sido alterado o reparado por personas no autorizadas por **MIGSA**.
- El equipo se deteriore por el uso y desgaste normal.
- Manipulación incorrecta o negligente.

4. Las garantías se harán efectivas directamente en nuestras instalaciones o en los centros de servicio autorizados.

Al término de la póliza de garantía, el centro de servicio autorizado, seguirá prestando el servicio de reparación del equipo realizando el presupuesto de reparación y la autorización expresa del consumidor.

SELLO DEL DISTRIBUIDOR	PRODUCTO: _____
	MARCA: _____
	MODELO: _____
	SERIE: _____
	FECHA DE VENTA: _____

ADVERTENCIA

Este aparato no se destina para utilizarse por personas (incluyendo niños) cuyas capacidades físicas, sensoriales sean diferentes o estén reducidas, o carezcan de experiencia o conocimiento, a menos que dichas personas reciban una supervisión o capacitación para el funcionamiento del aparato por una persona responsable de su seguridad.

Los niños deben supervisarse para asegurar que ellos no empleen los aparatos como juguete.

Este aparato se destina para utilizarse en aplicaciones de uso doméstico y similar como las siguientes:

- Por el personal de cocinas en área de tiendas, oficinas u otros entornos de trabajo.
- Casas de campo.
- Por clientes de hoteles, moteles u otros entornos de tipo residencial.
- Entornos tipo dormitorio o comedor.

INSTRUCCIONES DE ARMADO

PASO 1: OPCIÓN ESTACIONARIA

Atornille el regatón nivelador en la parte inferior del poste, girándolo en el sentido de las manecillas del reloj a la altura deseada.

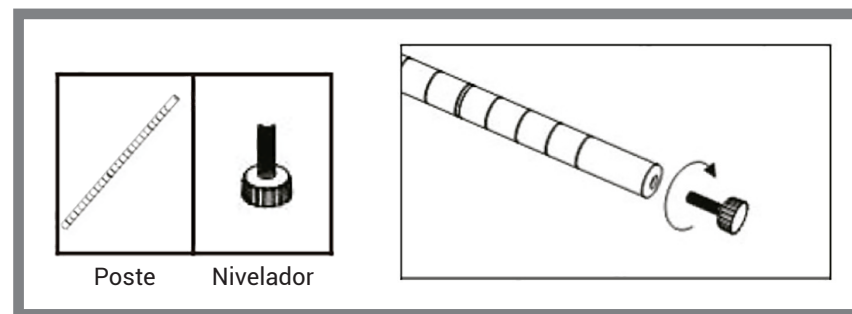

PASO 2: GRAPAS

Cada grapa formada de 2 piezas está diseñada para colocarse juntas en la posición deseada en el poste.

Cada poste tiene indicada su identificación en forma horizontal con ranuras a cada pulgada de distancia.

Cada mitad de las grapas tienen muescas que entran en las ranuras de la parte interna para que al cerrar la grapa quede en su posición.

* Instale primero las grapas del entrepaño inferior.

* Para una buena estabilidad instale las grapas inferiores en la tercera muesca inferior del poste.

En la parte baja de cada poste coloque las dos medias grapas en el nivel deseado, asegurándose que el diámetro más pequeño este hacia arriba.

Apriete las grapas firmemente hasta que sienta que han quedado unidas al poste. Solo coloque una grapa a la vez en cada poste. Repita esta acción a cada poste asegurándose que estén a la misma altura de las ranuras marcadas en ellos.

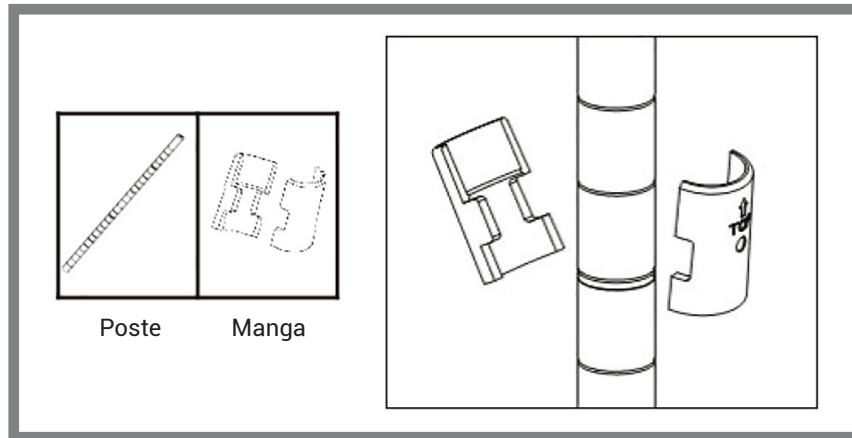

PASO 3: COLOCANDO EL ENTREPAÑO INFERIOR

Una vez que estén colocados los 4 pares de grapas en los postes. Ponga el entrepaño en posición vertical y deslice los postes por los orificios de los entrepaños como se muestra en la figura.

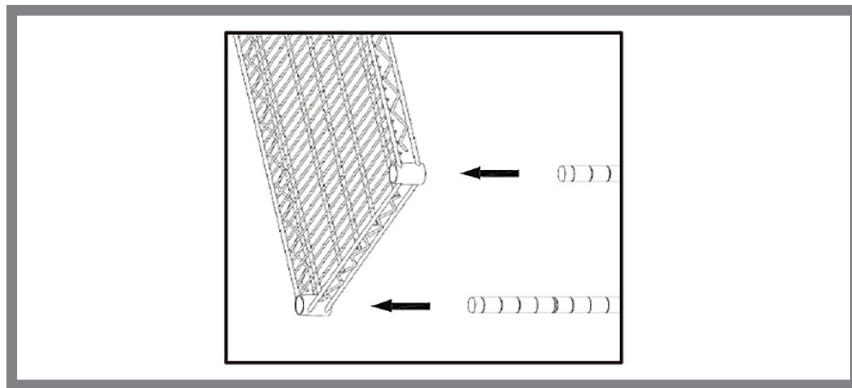

PASO 4: COLOCACIÓN DE ENTREPAÑOS

En cada poste coloque las grapas del segundo entrepaño a colocar de abajo hacia arriba. Asegúrese que estén en las mismas muescas con la misma altura marcadas en los 4 postes. Repita el mismo procedimiento para instalar los entrepaños faltantes.

* En caso de tener duda utilice una cinta métrica para asegurarse que están a la misma altura.

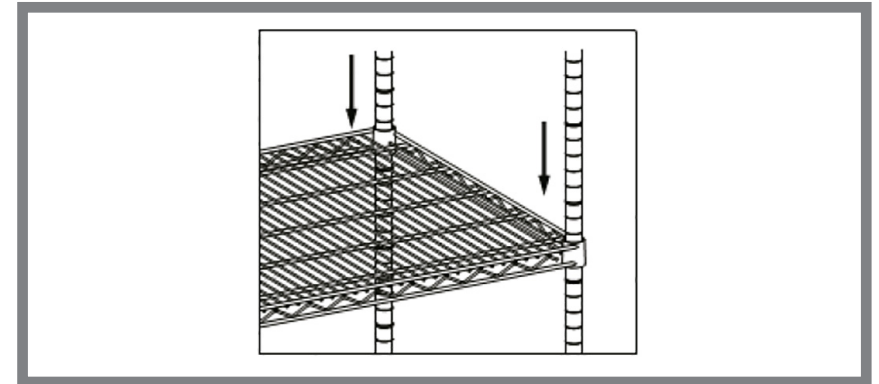

ADVERTENCIA

1. Asegúrese de seguir las instrucciones anteriores para que los entrepaños queden a la misma altura y evitar algún riesgo.
 2. Ajuste los tornillos niveladores en caso de algún desnivel en el piso donde quede el anaquel.
- Es importante que el anaquel quede perfectamente nivelado para evitar que tenga movimientos que ponga en riesgo los productos a almacenar.
3. Las instrucciones, advertencias y precauciones expuestas en este manual deben de seguirse y evitar situaciones no previstas en este manual de armado, así como colocar el anaquel en un lugar seguro y adecuado para su finalidad.
 4. No modifique las características del producto de ninguna forma, ya que esto puede afectar la vida útil del producto.
 5. Revise anticipadamente que todas las partes del anaquel se encuentren en perfectas condiciones antes de su armado. En caso de ser necesario sustituya las partes dañadas.

CUIDADOS Y MANTENIMIENTO

Para su limpieza no utilice fibras, detergentes abrasivos y cualquier producto químico corrosivo.